

Paranchi elettrici a catena serie KRR

KRR series electric chain hoists

KITO

TIPO KRR-D/3

Con carrello elettrico
Due vel. di sollevamento - Una vel. di traslazione

KRR-D/3 TYPE
With electric trolley
Double lifting speed - Single travel speed

CARATTERISTICHE SPECIFICATION

- Power supply 380-440 V / 50-60 Hz
- Upon demand 460-480 V / 60 Hz; 220-230 V / 50-60 Hz
- Control Voltage 24 V
- Inverter to set the standard lifting speed ratio up to 12:1
- Counter hour meter
- Upper lower limit switch
- Thermal protector
- IP 55 enclosure protection
- Nickel plated chain greatly resistant to fatigue and wear
- Trolleys wheels with life lubricated wheels
- Single shaft trolley to share the load on the 4 wheels
- Guide rollers for smooth travel
- Lugs provide protection from falling off the rail
- Rubber bumpers
- Minimum radius curve
- Wheels profile suitable for flat or tapered beams

- Alimentazione 380-440 V / 50-60 Hz
- Su richiesta 460-480 V / 60 Hz; 220-230 V / 50-60 Hz
- Apparecchiatura in bassa tensione 24 V
- Inverter integrato nel paranco con possibilità di impostare il rapporto tra le velocità di sollevamento fino a 12:1
- Contatore avviamenti/ore di funzionamento
- Finecorsa elettrico di salita e discesa
- Protezione termica motore
- Protezione paranco IP 55
- Catena Kito nickel plated con altissima resistenza alla corrosione e alla fatica
- Ruote carrello su cuscinetti lubrificati a vita
- Carico sempre distribuito sulle 4 ruote poiché le piastre ruotano sul perno del carrello
- Rulli guida per un perfetto scorrimento sulla trave
- Staffe anticarrucolamento
- Respingenti in gomma
- Idonei a scorrere su travi ad ali piatte o inclinate grazie al profilo delle ruote

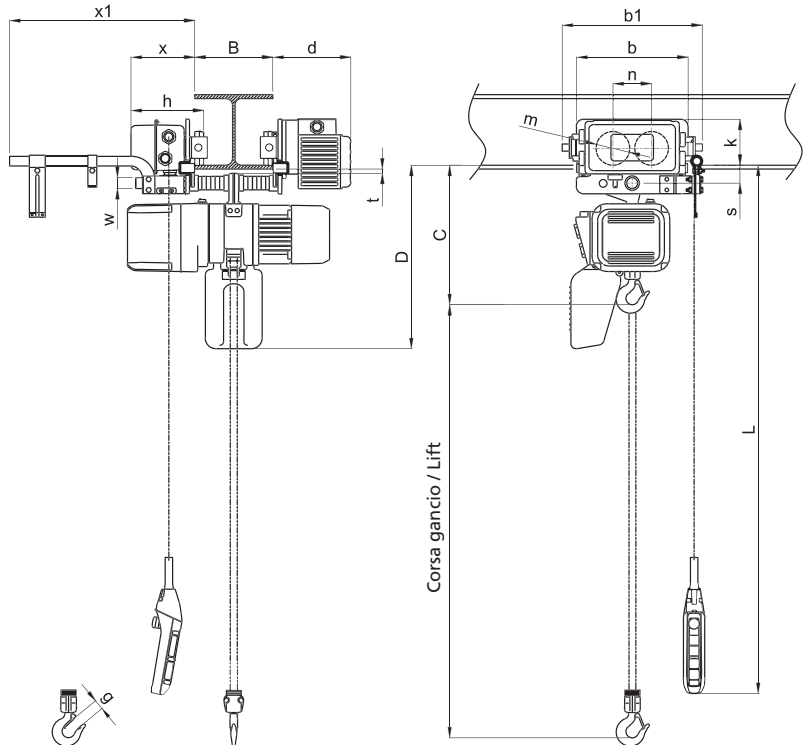

KRR-D/3 TYPE
With electric trolley
Double lifting speed - Single travel speed

DATI TECNICI TECHNICAL DATA

Portata WLL	Tipo Type	Grandezza Body size	Corsa gancio STD Std lift	Cavo pulsantiera STD L Std push button cord	Motore sollevamento Lifting motor		Velocità sollevamento Lifting speed (m/min.) 50 Hz			Catena Chain		Classificazione ISO/FEM/ASME Classification ISO/FEM/ASME	Carico di prova Test load
					Potenza Output kW	R.I. ED %	Pre impostate Preset		Regolazione possibile Adjustable Alta-Bassa High-Low	Diametro x tiri Diameter x falls			
							Alta High	Bassa Low		mm	n°		
125 kg	KRR 1HD/3	B	3	2.5	0,56	40/20	16,6	2,8	da 16,6 a 1,4	4,3	1	M6 / 3m / H4	156 kg
250 kg	KRR 3SD/3	B	3	2.5	0,56	40/20	10,8	1,8	da 10,8 a 0,9	4,3	1	M6 / 3m / H4	313 kg
250 kg	KRR 3HD/3	C	3	2.5	0,9	40/20	15,7	2,6	da 15,7 a 1,3	6	1	M6 / 3m / H4	313 kg
500 kg	KRR 5LD/3	C	3	2.5	0,56	40/20	4,5	0,8	da 4,5 a 0,4	6	1	M6 / 3m / H4	625 kg
500 kg	KRR 5SD/3	C	3	2.5	0,9	40/20	8,5	1,4	da 8,5 a 0,7	6	1	M6 / 3m / H4	625 kg
1	KRR 10LD/3	D	3	2.5	0,9	40/20	4,2	0,7	da 4,2 a 0,3	7,7	1	M5 / 2m / H4	1,25
1	KRR 10SD/3	D	3	2.5	1,8	40/20	8,2	1,4	da 8,2 a 0,7	7,7	1	M5 / 2m / H4	1,25
1,6	KRR 16SD/3	E	3	2.5	1,8	40/20	5,3	0,9	da 5,3 a 0,4	10,2	1	M5 / 2m / H4	2
1,6	KRR 16HD/3	E	3	2.5	3,5	40/20	10,4	1,8	da 10,4 a 0,8	10,2	1	M4 / 1Am / H4	2
2	KRR 20LD/3	E	3	2.5	1,8	40/20	4,3	0,7	da 4,3 a 0,4	10,2	1	M4 / 1Am / H4	2,5
2	KRR 20SD/3	E	3	2.5	3,5	40/20	8,2	1,4	da 8,2 a 0,7	10,2	1	M4 / 1Am / H4	2,5
2,5	KRR 25SD/3	F	3	2.5	3,5	40/20	6,6	1,1	da 6,6 a 0,6	11,2	1	M4 / 1Am / H4	3,13
3,2	KRR 32LD/3	E	3	2.8	3,5	40/20	2,6	0,4	da 2,6 a 0,2	10,2	2	M5 / 2m / H4	4
3,2	KRR 32SD/3	E	3	2.8	3,5	40/20	5,2	0,9	da 5,2 a 0,4	10,2	2	M4 / 1Am / H4	4
5	KRR 50SD/3	F	3	2.8	3,5	40/20	3,3	0,6	da 3,3 a 0,3	11,2	2	M4 / 1Am / H4	6,25

- Nota: le velocità possono essere impostate con rapporto fino a 12:1 come indicato nella colonna "Regolazione possibile".
- Note: the speeds are adjustable with ratio up to 12:1 as shown in column "Adjustable".

Portata WLL	Tipo Type	Motore traslazione Traversing motor		Velocità traslazione Traversing speed 50 Hz m/min.	Larghezza trave B Flange width B		Raggio minimo curvatura Min. radius curve	Peso netto Net weight	Peso per ogni metro addizionale di corsa gancio Weight for additional one meter of lift
		Potenza Output kW	R.I. R.I. %ED		Standard mm	Option mm			
125 kg	KRR 1HD/3	0,4	40	10 o 20	da 58 a 163	da 164 a 305	800	58	0,42
250 kg	KRR 3SD/3	0,4	40	10 o 20	da 58 a 163	da 164 a 305	800	58	0,42
250 kg	KRR 3HD/3	0,4	40	10 o 20	da 58 a 163	da 164 a 305	800	68	0,81
500 kg	KRR 5LD/3	0,4	40	10 o 20	da 58 a 163	da 164 a 305	800	64	0,81
500 kg	KRR 5SD/3	0,4	40	10 o 20	da 58 a 163	da 164 a 305	800	68	0,81
1	KRR 10LD/3	0,4	40	10 o 20	da 58 a 163	da 164 a 305	800	77	1,33
1	KRR 10SD/3	0,4	40	10 o 20	da 58 a 163	da 164 a 305	800	84	1,33
1,6	KRR 16SD/3	0,4	40	10 o 20	da 82 a 204	da 205 a 305	800	110	2,3
1,6	KRR 16HD/3	0,4	40	10 o 20	da 82 a 204	da 205 a 305	800	120	2,3
2	KRR 20LD/3	0,4	40	10 o 20	da 82 a 204	da 205 a 305	800	111	2,3
2	KRR 20SD/3	0,4	40	10 o 20	da 82 a 204	da 205 a 305	800	129	2,3
2,5	KRR 25SD/3	0,4	40	10 o 20	da 100 a 204	da 205 a 305	1000	152	2,8
3,2	KRR 32LD/3	0,4	40	10 o 20	da 100 a 204	da 205 a 305	1000	148	4,7
3,2	KRR 32SD/3	0,4	40	10 o 20	da 100 a 204	da 205 a 305	1000	155	4,7
5	KRR 50SD/3	0,75	40	10 o 20	da 100 a 204	da 205 a 305	1800	202	5,6

- Nota: il raggio min. di curva può dipendere dalla larghezza della flangia. Contattare il rivenditore KITO più vicino per maggiori informazioni.
- Note: the minimum radius curve may depend on flange width. For further information, contact the nearest Kito dealer

DIMENSIONI DIMENSIONS

Portata WLL	Tipo Type	Ingombro minimo Min headroom		Dimensioni Dimensions												
		C mm	D mm	b mm	b1 mm	d mm	g mm	h mm	k mm	m mm	n mm	s mm	t mm	x mm	x1 mm	w mm
125 kg	KRR 1HD/3	375	450	315	383	220	27	205	130	95	109	51	22	179	515	31
250 kg	KRR 3SD/3	375	450	315	383	220	27	205	130	95	109	51	22	179	515	31
250 kg	KRR 3HD/3	395	510	315	383	220	27	205	130	95	109	51	22	179	515	31
500 kg	KRR 5LD/3	395	510	315	383	220	27	205	130	95	109	51	22	179	515	31
500 kg	KRR 5SD/3	395	510	315	383	220	27	205	130	95	109	51	22	179	515	31
1	KRR 10LD/3	435	550	315	383	220	31	205	130	95	109	51	22	179	515	31
1	KRR 10SD/3	435	550	315	383	220	31	205	130	95	109	51	22	179	515	31
1,6	KRR 16SD/3	505	630	325	383	225	34	212	125	110	118	60	27	184	520	36
1,6	KRR 16HD/3	585	630	325	383	225	39	212	125	110	118	60	27	184	520	36
2	KRR 20LD/3	570	630	325	383	225	39	212	125	110	118	60	27	184	520	36
2	KRR 20SD/3	585	630	325	383	225	39	212	125	110	118	60	27	184	520	36
2,5	KRR 25SD/3	620	830	340	407	226	39	215	131	125	132	68	29	186	521	43
3,2	KRR 32LD/3	765	900	340	407	226	44	215	131	125	132	68	29	186	521	43
3,2	KRR 32SD/3	765	900	340	407	226	44	215	131	125	132	68	29	186	521	43
5	KRR 50SD/3	840	910	400	617	281	47	233	145	140	150	86	44	192	528	54